

ВЗРЫВОЗАЩИЩЕННЫЕ СВЕТИЛЬНИКИ ДЛЯ ГАЗОРАЗРЯДНЫХ ЛАМП

Explosion Proof Electrical Equipment



Освещение Ex

EWN

Установка: зона / опасные зоны - Зона 2 (Газ) - Зона 22 (Пыль)
Классификация: Группа II - Категория 3G 3D

EWN



ГОСТ-P
RTR Ex Proof



	СВЕТИЛЬНИК			
	ATEX 94/9/EC	IEC Ex	IN METRO	ГОСТ-P (PTR / PTH)
ИСПОЛНЕНИЕ	Ⓢ 3 G Ex nR IIC T3/T4 Gc Ⓢ II 3 D Ex tc IIIC T200°C/T135°C Dc	Ex nR IIC T3/T4 Gc Ex tc IIIC T200°C/T135°C Dc	Ex nR IIC T3/T4 Gc Ex tc IIIC T200°C/T135°C Dc	Ex nR IIC T3/T4 Gc X Ex tc IIIC T200°C/T135°C Dc
ТЕМП. ОКР. СРЕДЫ	-40°C ÷ +60°C	-20°C ÷ +60°C	-20°C ÷ +60°C	-40°C ÷ +60°C
УРОВЕНЬ ЗАЩИТЫ	IP66	IP66	IP66	IP66
СЕРТИФИКАТЫ	IMQ 10 ATEX 032X	-	-	РОСС IT. ME92.B02923
СОБЛЮДЕНИЕ НОРМ	EN 60079-0; EN 60079-15; EN 60079-31;	IEC 60079-0:2007-10; IEC 60079-1:2007-04; IEC 61242-31:2008-11;	ABNT NBR IEC 60079-0:2007-10; ABNT NBR IEC 60079-1:2007-04; ABNT NBR IEC 61242-31:2008-11;	ГОСТ Р МЭК 60079-0:2011; ГОСТ Р МЭК 61241-0:2007; ГОСТ Р МЭК 61241-1:2004;

Механические характеристики

Корпус	морской алюминий без содержания меди (механизм управления и корпус лампы)
Стеклянный купол	ударопрочное боросиликатное стекло устойчивое к высоким температурам
Окраска	порошковая, эпоксидная, цвет серый RAL-9006
Болты	внешние из нержавеющей стали
Прокладки	силиконовая резина

Электрические характеристики

Питание	индуктивный балласт 230V - 50Hz (cos ρ ≥ 0,95)
Патрон	керамический E27/E40
Внутренняя проводка	кабели с силиконовой изоляцией, устойчивой к высоким температурам
Клеммы	для подключения кабеля до 4мм ²

АКСЕССУАРЫ ПО ЗАПРОСУ:

- Потолочное крепление с болтами из нержавеющей стали
- Подвесное крепление с болтами из нержавеющей стали
- Крепление для установки на линейную опору 25° диам. 1 1/2" с болтами из нержавеющей стали
- Настенное крепление с болтами из нержавеющей стали
- Защитная решетка из оцинкованной стали
- Защитная решетка из нержавеющей стали
- Белые эмалированные алюминиевые рефлекторы
- Белые эмалированные алюминиевые рефлекторы под углом 30°
- Отражатель из нержавеющей стали AISI 316L
- Внешнее эпоксидное покрытие с цветом по запросу
- Напряжение отличное от стандартного
- Резьбовой кабельный ввод, отличный от стандарта

EWN Технические характеристики

КОД	ЛАМПА	ТЕМПЕРАТУРНЫЙ КЛАСС (ГАЗ)	ТЕМПЕРАТУРНЫЙ КЛАСС (ПЫЛЬ)	РАЗМЕР ЛАМПОВОГО ПАТРОНА	ЧЕРТЕЖ
СВЕТИЛЬНИКИ ДЛЯ РТУТНЫХ ЛАМП ВЫСОКОГО ДАВЛЕНИЯ - ПИТАНИЕ 230V 50Hz					
EWN2-80HG	80 W	T4	T 135°C	E-27	A
EWN2-125HG	125 W	T3	T 200°C	E-27	A
EWN3-250HG	250W	T3	T 200°C	E-40	A
EWN5-400HG	400 W	T3	T 200°C	E-40	A
СВЕТИЛЬНИКИ ДЛЯ МЕТАЛЛОГАЛОГЕННЫХ ЛАМП ВЫСОКОГО ДАВЛЕНИЯ - ПИТАНИЕ 230V 50Hz					
EWN2-70MH	70 W	T4	T 135°C	E-27	A
EWN2-100MH	100 W	T4	T 135°C	E-27	A
EWN2-150MH	150 W	T3	T 200°C	E-27	A
EWN3-175MH	175 W	T3	T 200°C	E-40	A
EWN3-250MH	250 W	T3	T 200°C	E-40	A
EWN5-400MH	400 W	T3	T 200°C	E-40	A
СВЕТИЛЬНИКИ ДЛЯ НАТРИЕВЫХ ЛАМП ВЫСОКОГО ДАВЛЕНИЯ - ПИТАНИЕ 230V 50Hz					
EWN2-70HPNA	70 W	T4	T 135°C	E-27	A
EWN3-100HPNA	100 W	T4	T 135°C	E-27	A
EWN3-150HPNA	150 W	T3	T 200°C	E-40	A
EWN3-250HPNA	250 W	T3	T 200°C	E-40	A
EWN5-400HPNA	400 W	T3	T 200°C	E-40	A

EWN Технические характеристики

КОД	A [мм]	B [мм]	C [мм]	Ø D [мм]	Ø E [мм]	ВЕС [кг]	ЧЕРТЕЖ
EWN2	280	430	415	145	280	8,50	A
EWN3	280	510	480	190	402	9,50	A
EWN5	280	570	545	255	515	10,00	A

Конструктивные параметры

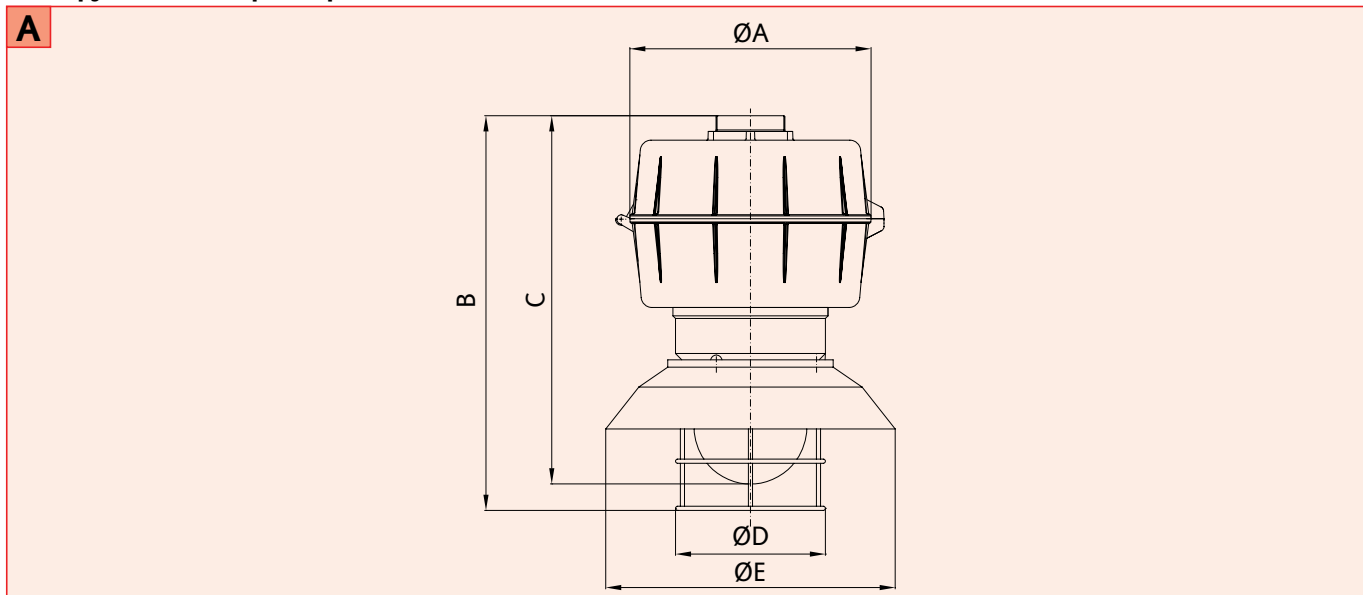

EWN Информация об установке и монтаже

Потолочная установка

тип 1

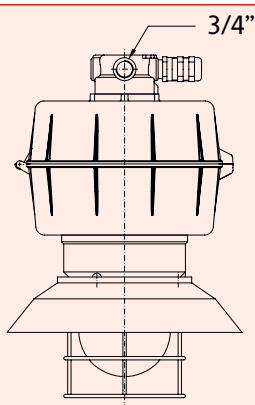

Подвесная установка

тип 2

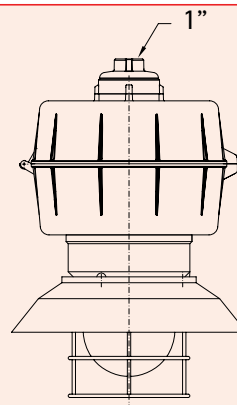

Установка на опору 25°

тип 3

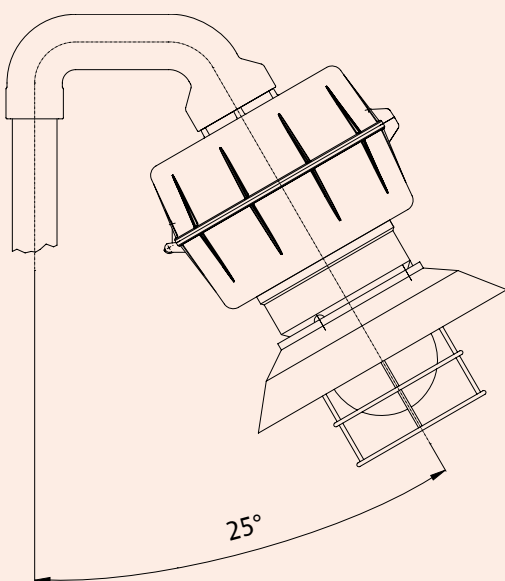

Универсальное крепление с регулируемым кронштейном

тип 4

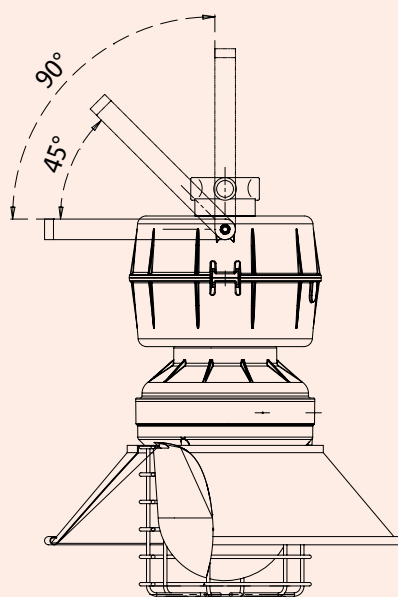

EWN Фотометрические кривые

EWN250HG-D

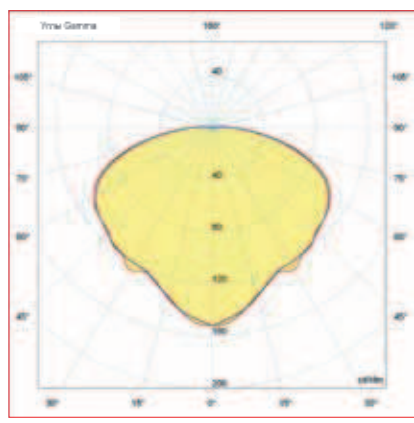
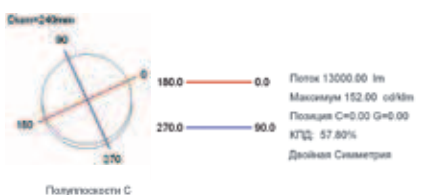

EWN400HPS-D

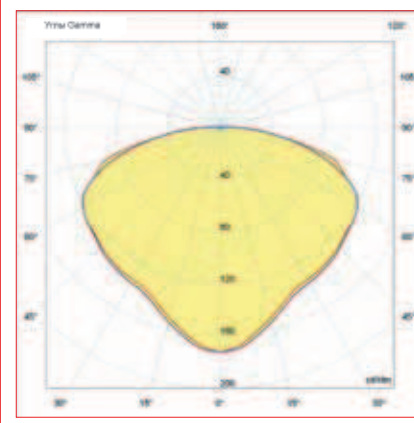
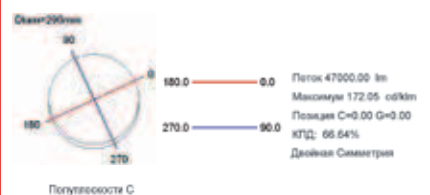

EWN400MH-D

